

Art. 6788 7" hands free colour display digital videophone

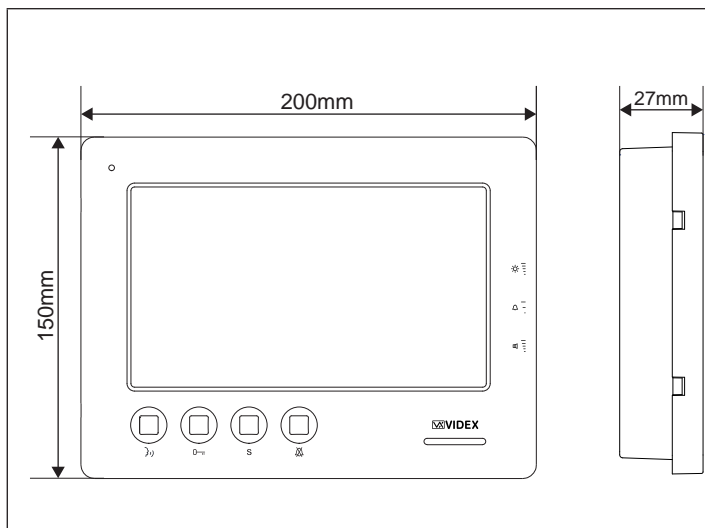


Fig. 1 Front

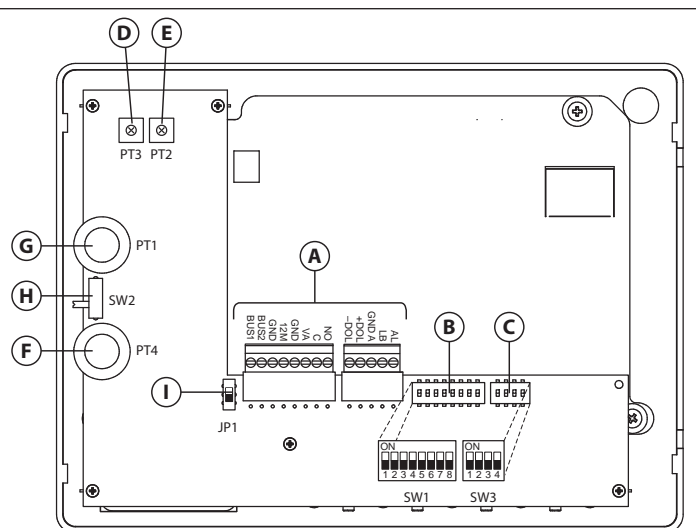


Fig. 2 Back

DESCRIPTION

Surface mount hands free intelligent Videophone using 7" full colour active matrix LCD monitor for VX2300.

Including 4 buttons: Service, Privacy/Bus relay activation/Camera switch/Call reject, Door-open/Intercommunicating call, Answer/OFF/Camera recall/Push to talk plus 3 LED's for visual indication of privacy, door open services enabled and functions activated.



Adjustments & programmable options: call tone volume on 3 levels (low, medium, high), speech volume, call tone melody, number of rings, and privacy duration .

Also includes a local bell function.

LEGEND

- (A) Connection terminals
- (B) 8 Way dip switch bank
- (C) 4 Way dip switch bank
- (D) Contrast adjustment trimmer
- (E) Hue adjustment trimmer
- (F) Speech volume control sliding wheel
- (G) Brightness control sliding wheel
- (H) Call tone volume switch
- (I) Bus termination switch




PUSH BUTTONS

S	Service push button. When pressed it links internally the terminals C and NO on the connection terminals.
	Privacy ON-OFF push button. To enable the function press this button when the videophone is in stand-by. The service is automatically disabled when the programmed time expires (the privacy duration time can be programmed) or manually by pressing again the button.
	Activate bus relay board Art. 2305 push button. To activate a bus relay, during a conversation, press this button quickly as many times as the address value of the relay.
	Camera switch push button. If the door station uses the Art. 4303N combined with Art. 4330N and Art. 4302V, pressing this button during a conversation switches the video signal coming from the internal camera module to the video signal coming from the camera module input for external camera. During the conversation, press and keep pressed the button until the camera switches. Repeat the operation to switch back to internal camera.
	Call Reject Button. During an incoming call, press this button to reject the call. The visitor doesn't receive any warning of the call rejected.
	Door open push button. Press this button to open the door when you are in conversation or you are receiving a call.
	Intercommunication push button. For an intercommunicating call, press as many times as the extension or address value to call (see SW3 Intercommunication Settings).




PUSH BUTTONS

}.)	Answer push button. On an incoming call, operation of this button allows the user to answer and converse with the visitor. The relevant LED will illuminate.
	Switch off button. With the system switched on (monitor on), momentary operation of the button will switch the video monitor off. The videomonitor will also automatically switch off after a time delay if the button is not pressed. The relevant LED will switch off.
	Camera Recall push button. Press as many times as the DEVICE N. of the door station to switch on.
	Simplex button. Pressing and holding the button for more than 3 seconds will switch the videomonitor into SIMPLEX speech mode. Press and hold the button to speak to the caller (}.) LED will flash rapidly), release the button to listen (}.) LED will flash slowly). If the button is not pressed for 10 seconds the videomonitor will switch off. The videomonitor will revert to duplex speech when another call is made.

LEDS

	Privacy on LED It illuminates when the privacy service is enabled.
	Generic use LED It is controlled from the terminals +DOL and -DOL. Normally used to signal the door status (open or closed).
	ON LED It illuminates when the videophone is switched ON.

CONTROLS

	Speech volume control (sliding wheel).
	Call tone volume control (3 levels).
	Brightness control (sliding wheel).
PT2	Colour intensity control trimmer (rotate left to increase or right to decrease).
PT3	Contrast control trimmer* (rotate left to increase or right to decrease). <small>*Not available in some LCD versions.</small>
JP1	Bus termination switch (lower position = BUS termination active, upper position = BUS termination disabled).

PROGRAMMING

The videophone setup consists of the following settings:

- Number of rings;
- Melody selection;
- Privacy duration;
- Unit address (1..127, switches 1 to 7 of **SW1**);
- Bus Termination (open or close, jumper **JP1**);
- Intercommunication mode (between apartments or within apartment, switch 1 of **SW3**);
- Extension address (1..4, switches 2,3 of **SW3**);
- Slave switch on mode (switch 4 of **SW3**).


The programming of the number of rings, melody and privacy duration are carried out through the videophone push buttons, all other settings are carried out on the two dip-switch banks (**SW1** and **SW3**) on the rear side of the video monitor (all the settings can be done without opening the videophone).

It is necessary to remove temporary the power supply after making any programming changes.




NUMBER OF RINGS, MELODY SELECTION AND PRIVACY DURATION

All programming options are available only when the system is in stand-by.

NUMBER OF RINGS.

- Keep pressed the }.) button until the two LEDs }.) and  switch on.
- Press the }.) button for the number of times corresponding to the required number of rings to set. A beep confirms each time the button is pressed.
- Once the required number of rings is reached, wait approx 5 seconds for the two LED's to switch off. The new value is stored.

MELODY SELECTION

- Keep pressed the  button until the two LEDs }.) and  switch on. The unit emits the current selected melody.
- Press the  button and keep it pressed to listen the next melody. Repeat the operation until the required melody is found.
- Once the required melody is found, wait approx 5 seconds for the two LED's to switch off. The new melody is set.

Art. 6788 7" hands free colour display digital videophone

PRIVACY DURATION

- Keep pressed the button until the two LEDs and are switched on.
- Press the button for the number of times corresponding to the required privacy duration to set. Each time the button is pressed, the duration is increased by 15 minutes: i.e. to set 2 hours, press the button 8 times.
Default: infinite. Max value: 20 hours. To program infinite privacy time don't press any buttons.
- Once the required privacy time is reached, wait approx 5 seconds for the two LED's to switch off. The new duration is set.

VIDEOPHONE ADDRESS – SW1.1..7

The table below shows how to set the address of the videophone. Considering that ON = 1 and OFF = 0, multiply each digit for the relevant decimal weight then sum values obtained to get the address: **E.g.** as highlighted in the table OFF, ON, OFF, OFF, ON, OFF, ON in binary is equal to 0100101 then multiplying each digit for the relevant decimal weight you obtain the address that is 37.



SW1.1..7

SWITCHES STATUS							BINARY CODE - DECIMAL WEIGHT							ADDRESS
7	6	5	4	3	2	1	64	32	16	8	4	2	1	
OFF	OFF	OFF	OFF	OFF	OFF	ON	0	0	0	0	0	0	1	1
OFF	OFF	OFF	OFF	OFF	ON	OFF	0	0	0	0	0	1	0	2
OFF	OFF	OFF	OFF	OFF	ON	ON	0	0	0	0	0	1	1	3
OFF	OFF	OFF	OFF	ON	OFF	OFF	0	0	0	0	1	0	0	4
OFF	ON	OFF	OFF	ON	OFF	ON	0	1	0	0	1	0	1	37
ON	ON	ON	ON	ON	ON	ON	1	1	1	1	1	1	1	127

Note: The maximum number of units allowed is 100 but the address of each unit can be a value between 1 and 127.

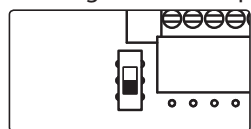
POWER SUPPLY VERSION WITH MEMORY BOARD

If the videophone is the only indoor station installed in the system (i.e. one way videokit) the additional power supply unit it is not required. Set the dip-switch 8 to ON position to enable the supply from the BUS. In position OFF, the memory board supply must be provided by a local 12Vdc power supply unit like slave videomonitors (see "Slave mode - SW3.4" on page 4).

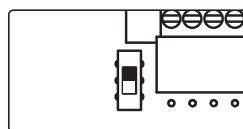
Note: do not set dip-switch 8 to ON for more than one videomonitor on the same BUS line.

VIDEOPHONE END OF LINE TERMINATION – JP1

Looking at the videophone from the rear:



Move the switch JP1 to the upper position to enable the bus termination.

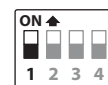


Move the switch JP1 to the lower position to disable the bus termination.

In case of more units (intercoms, videophones or video monitors) in a parallel connection (bus wires are connected to the terminals of the first unit then from this to the second and so on up to 4 units max) the BUS termination must be enabled only for the last unit in the chain while on all other units it must be set to disabled.

INTERCOMMUNICATION MODE – SW3.1

This switch establishes the intercommunication mode: in OFF position (default) intercommunication is between units in the same apartment (same addresses but different extension); in ON position the intercommunication is between units in different apartments (different addresses).



On installations where there are more than one intercom/videophone in the same apartment and intercommunication between different apartments is required, only one intercom/videophone may be set with this function (SW3.1=ON, SW3.2=OFF, SW3.3=OFF). The other intercom/videophones in the apartment must be set for local intercommunication with extension addresses "2-4" (slaves). From the intercom/videophone set for intercommunication with other apartments it will not be possible to intercommunicate within the apartment but slave extensions 2-4 will be able to intercommunicate with each other within the apartment.

EXTENSION NO – SW3.2..3

If the intercommunication between apartments is enabled (switch 1 of SW3 = ON) leave these two switches in default position (both to OFF). Otherwise, if the intercommunication is between the same apartment (switch 1 of SW3 = OFF), set the extension addresses starting always from 1. During the external call, all video monitors in the same flat will ring but the video will be shown only from the videophone with extension address 1..



SW3.2..3

2	3	EXTENSION NO.
OFF	OFF	1 (default, master)
ON	OFF	2 (slave)
OFF	ON	3 (slave)
ON	ON	4 (slave)

SLAVE MODE - SW3.4

This set up concerns the answering mode of the video monitor when there is more than one unit (max 4) in the same apartment. OFF (default) = during a call, only the video monitor with extension 1 (master) will show the video. ON = the video monitor will be switched on independently of the extension address: in this case the video monitor must be supplied locally using a power supply Art. 2321 or Art. AMR-12, see notes on **12M** and **VA** on "Connection Terminals Signals" table (the local power supply is required for each black & white slave videophone or starting from the third slave videophone when they are all colour videophones).



If you set for one slave videophone, you must set ON the same switch also for the relevant master videophone..

CONNECTION TERMINALS SIGNALS	
BUS1	Bus input
BUS2	Bus input
GND	Ground
12M	+12Vdc power supply input (Art. 323/12 or Art. AMR2-12) for version with Memory Board option or auxiliary power supply input (to be used when two or more slave monitors are ringing together with the switch 4 of SW3 is set to ON)
GND	Ground
VA	+30Vdc power supply input (Art. 2321) to be used when two or more slave monitors are ringing together with the switch 4 of SW3 set to ON
C	Dry contact. Internally linked to NO when the S button is pressed.
NO	Dry contact. Internally linked to C when the S button is pressed.
	Max 35Vdc, 50mA
-DOL	Auxiliary LED power supply input (ground)
+DOL	Auxiliary LED power supply input (+12Vdc)
GND A	Ground output for use in combination with AL & LB active low inputs
LB	Local bell input (active low)
AL	Alarm input (not implemented yet)

TECHNICAL SPECIFICATION

Housing/Mounting:	6700 Series Videophones / surface mount
Push buttons:	Yes, 4
Programming:	Yes, carried out by the buttons and the dip-switches located on the rear of the videophone
Controls:	Call tone volume, picture hue, brightness and contrast
Power Supply:	Supplied by the BUS line
Power consumption:	Stand-by (dip-switch 8 OFF): 0.6mA Stand-by (dip-switch 8 ON): 80mA Operating : 300mA
Working Temperature:	-10 +50 °C

MEMORY BOARD

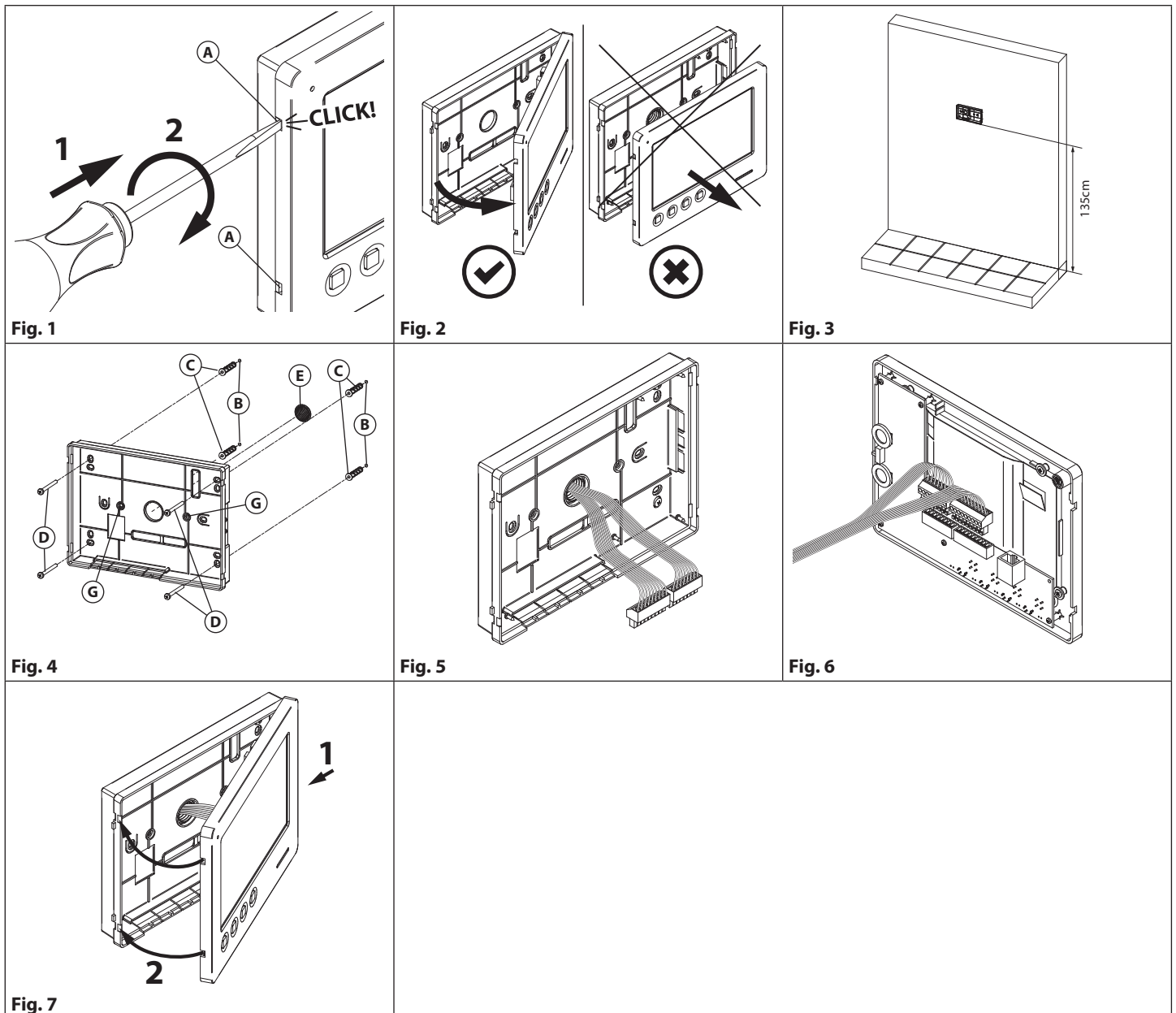
This device is also available in the version with memory board (Art. 6788/VM).


If you have that version, please refer to the "**6200, 6300, 6400 and 6700 Series Memory Board**" user manual (in English and Italian) for installation and use.

The manual is available for download: click/tap or scan the QR code.



6700 Series Wall mounting instructions



- In order to install the videophone, it is necessary to remove the cover, which contains all the electronics, from the base: insert a 5.5mm flat screw driver into the clip (A) then rotate clockwise until you listen a "CLICK!". Repeat the same operation with the other clip as shown in Fig. 1.
- Pull outwards the left part of the cover as shown in Fig. 2. **Don't pull the cover straight.**
- Put the base of the unit on the wall at approx 135cm from the finished floor (Fig. 3) to match the points for the fixing holes (B) (Fig. 4) remembering that the wires (E) (Fig. 4) must be fed through the large hole (F) (Fig. 4). If you use the flush mounting box 503, embed it into the wall vertically at approx. 140cm from the finished floor and the base.
- Following Fig. 4, make the holes (B), insert the wall plugs (C) and fix the base with the screws (D) feeding the wires (E) through the hole (F). If you have used the box 503, fix the base to the wall through the holes (G) using the screws (D).
- As shown in Fig. 5, connect the wires to the removable terminals following the provided installation diagram. Connect the terminal blocks to the electronics contained in the cover as shown in Fig. 6. Test system before closing. Contrast and hue trimmers can be adjusted only if the videophone is open. To activate the display and see changes use the "Camera Recall" function by pressing  button.
Note: while testing the system, it is advisable to hold the cover with your hand.
- Once testing is complete and all the necessary adjustments are made, close the unit as shown in Fig. 7: first hook in the right part and then the left part until you hear a "CLICK!".

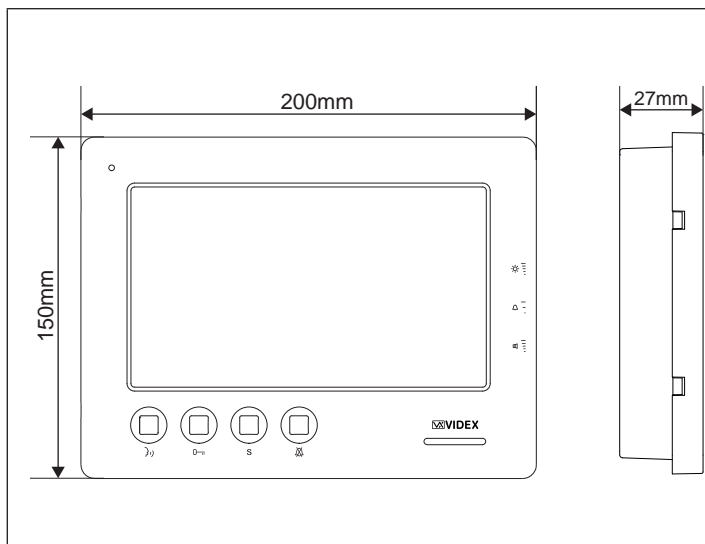
Art. 6788 Videocitofono vivavoce digitale 7" a colori

Fig. 1 Fronte

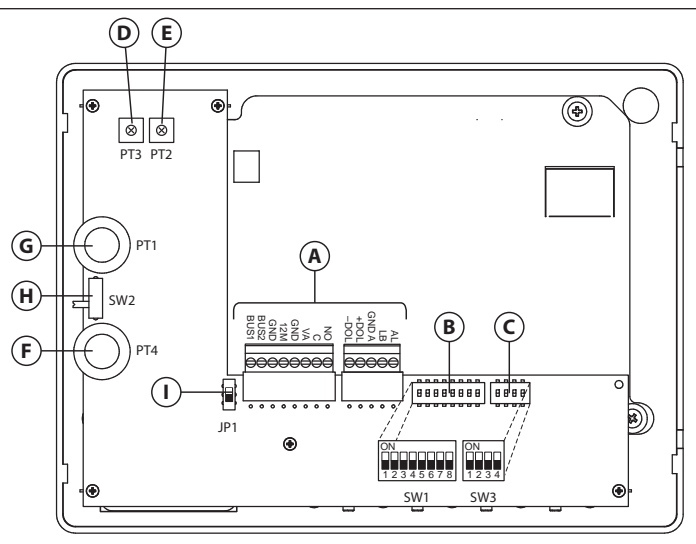


Fig. 2 Retro

DESCRIZIONE

Videocitofono vivavoce intelligente montaggio da superficie con monitor a colori alta risoluzione LCD TFT da 7" per sistema VX2300. 4 pulsanti: Servizio, Privacy/Attivazione relé bus/Commutazione telecamera/Rifiuto chiamata, Apri porta/Chiamata intercomunicante, Risposta/OFF/Auto-accensione/Premi per parlare più 3 LED di segnalazione della modalità privacy, segnalazione porta aperta e funzioni attive.

Opzioni e regolazioni programmabili: volume suoneria, (3 livelli), volume conversazione, numero di squilli, tipo suoneria e durata privacy.

Funzione suoneria di piano inclusa.




LEGENDA

- (A) Morsettiera di connessione
- (B) Dip-switch ad 8 vie
- (C) Dip-switch a 4 vie
- (D) Trimmer di regolazione del contrasto
- (E) Trimmer di regolazione saturazione colore
- (F) Regolazione volume conversazione
- (G) Regolazione luminosità
- (H) Switch volume tono di chiamata
- (I) Switch terminazione linea bus




PULSANTI

S	<p>Pulsante di servizio. Quando premuto collega internamente i morsetti C e NO della morsettiera.</p>
ⓧ	<p>Pulsante Privacy ON OFF. Con il monitor in stand-by, premere il pulsante per abilitare la funzione. Il servizio si disattiva automaticamente alla scadenza del tempo programmato (la durata è programmabile) o manualmente premendo di nuovo il pulsante.</p>
	<p>Pulsante d'attivazione relé di BUS Art. 2305. Durante una conversazione, per attivare il relé, premere questo pulsante tante volte quant'è l'indirizzo (1..8) del relé di BUS da attivare.</p>
	<p>Pulsante di commutazione telecamera. Se sul posto esterno sono installati gli articoli Art. 4303N associato al Art. 4330N ed Art. 4302V, questo pulsante permette di commutare il segnale video proveniente dal modulo telecamera interna con il segnale video proveniente dall'ingresso video esterno. Durante la conversazione, premere e tenere premuto il pulsante fino a che il segnale video viene commutato verso la telecamera esterna. Ripetere l'operazione per tornare al video proveniente dal modulo telecamera interna.</p>
	<p>Pulsante rifiuto chiamata. Durante la ricezione della chiamata, premere questo pulsante per rifiutare la chiamata senza dare alcuna segnalazione all'esterno.</p>
🔑	<p>Pulsante apri-porta. Durante la conversazione o la ricezione della chiamata, premere brevemente il pulsante per aprire la porta.</p>
	<p>Pulsante di intercomunicazione. Per una chiamata intercomunicante, premere il pulsante tante volte quant'è l'indirizzo di interno da chiamare (vedere le impostazioni di intercomunicazione SW3).</p>




PULSANTI

	Pulsante di risposta. All'arrivo di una chiamata, premere questo pulsante per rispondere e avviare la comunicazione.
	Pulsante di chiusura. Con il monitor acceso e la conversazione in corso, la rapida pressione di questo pulsante spegne il sistema. Lo spegnimento avviene comunque a tempo allo scadere del tempo di conversazione. Il relativo LED si spegne.
	Pulsante di auto accensione. Premere il pulsante tante volte quant'è il DEVICE N. del posto esterno da accendere.
	Pulsante tx/rx 1 via. Premendo il pulsante per più di 3 secondi (ad impianto acceso), il videocitofono passa nel modo trasmissione ad una via: per parlare con l'esterno occorre tenere premuto il pulsante (il LED  lampeggia rapidamente), mentre per ascoltare il visitatore occorre lasciare il pulsante (il LED  lampeggia lentamente). Il videocitofono torna al funzionamento normale alla successiva accensione.

LED

	LED privacy on. Si illumina quando il servizio è attivo.
	LED ad uso generico. È alimentato dai morsetti +DOL e -DOL. Normalmente, con gli opportuni collegamenti, viene utilizzato per segnalare lo stato di apertura o chiusura della porta.
	LED ON. Si illumina quando il videocitofono è acceso.

REGOLAZIONI

	Regolazione volume della fonia.
	Regolazione volume della nota elettronica (3 livelli)
	Regolazione luminosità.
PT2	Trimmer di regolazione della saturazione (ruotare a sinistra per incrementare o a destra per decrementare).
PT3	Trimmer di regolazione contrasto* (ruotare a sinistra per incrementare o a destra per decrementare). <small>*Non disponibile su alcune versioni di LCD.</small>
JP1	Jumper di terminazione del BUS (Posizione inferiore = terminazione attiva, Posizione superiore = terminazione disabilitata)

PROGRAMMAZIONE

L'impostazione del videocitofono include i seguenti settaggi:

- Numero di squilli;
- Suoneria;
- Durata privacy;
- Indirizzo di unità (1 .. 127, switch da 1 a 7 di **SW1**);
- Terminazione BUS (attiva o disabilitata, switch **JP1**);
- Modo di intercomunicazione (tra appartamenti o nello stesso appartamento **SW3** switch 1);
- Indirizzo di interno (1..4, **SW3** switch 2 e 3);
- Modo Accensione Slave (**SW3** switch 4).





Numero di squilli, suoneria e durata privacy si programmano tramite i pulsanti del videocitofono, le altre impostazioni vengono fatte tramite i due banchi dip-switch (**SW1** e **SW3**) sul retro del modulo. È possibile eseguire tutte le impostazioni senza la necessità di smontare il videocitofono.

Dopo qualunque cambiamento alle impostazioni, togliere temporaneamente l'alimentazione al videocitofono.

NUMERO SQUILLI, SUONERIA E DURATA PRIVACY





Queste programmazioni vanno eseguite con il videocitofono in stand-by.

NUMERO DI SQUILLI





- Tenere premuto il pulsante  fino a quando i due LED  e  non si accendono.
- Premere il pulsante  per un numero di volte pari al numero di squilli che si vuole impostare. Ogni pressione del tasto è confermata da un bip.
- Terminata l'impostazione, attendere senza fare nulla per circa 5 secondi che il due LED si spengano. Il numero di squilli è memorizzato.

Art. 6788 Videocitofono vivavoce digitale 7" a colori

SUONERIA

- Tenere premuto il pulsante  fino a quando i due LED  e  non si accendono. Il videocitofono emette la suoneria corrente.
- Premere e tenere premuto il pulsante  per ascoltare la suoneria successiva. Ripetere l'operazione fino a selezionare la melodia desiderata.
- Terminata l'impostazione, attendere senza fare nulla per circa 5 secondi che il due LED si spengano. La nuova suoneria è memorizzata.

DURATA PRIVACY

- Tenere premuto il pulsante  fino a quando i due LED  e  non si accendono.
- Premere il pulsante  per un numero di volte corrispondente alla durata da impostare. Ad ogni pressione la durata viene incrementata di 15 minuti: per impostare 2 ore è necessario premere il pulsante 8 volte.
Default: infinito. Valore massimo: 20 ore. Per impostare la privacy su infinito non premere nessun pulsante.
- Terminata l'impostazione, attendere senza fare nulla per circa 5 secondi che il due LED si spengano. La nuova durata è impostata.

INDIRIZZO VIDEOCITOFONO – SW1.1..7

La tabella sottostante mostra come impostare l'indirizzo del videocitofono. Considerando che ON = 1 e OFF = 0, moltiplicare ciascuna cifra per il relativo peso decimale quindi sommare i valori ottenuti per calcolare l'indirizzo: Es. come evidenziato nella tabella la sequenza OFF, ON, OFF, OFF, ON, OFF, ON in binario corrisponde a 0100101, moltiplicando ogni cifra per il relativo peso otteniamo $32+4+1 = 37$.


SW1.1..7

STATO SWITCH							CODICE BINARIO - PESO DECIMALE							INDIRIZZO
7	6	5	4	3	2	1	64	32	16	8	4	2	1	
OFF	OFF	OFF	OFF	OFF	OFF	ON	0	0	0	0	0	0	1	1
OFF	OFF	OFF	OFF	OFF	ON	OFF	0	0	0	0	0	1	0	2
OFF	OFF	OFF	OFF	OFF	ON	ON	0	0	0	0	0	1	1	3
OFF	OFF	OFF	OFF	ON	OFF	OFF	0	0	0	0	1	0	0	4
OFF	ON	OFF	OFF	ON	OFF	ON	0	1	0	0	1	0	1	37
ON	ON	ON	ON	ON	ON	ON	1	1	1	1	1	1	1	127

Note: Il numero massimo di unità consentite nello stesso sistema è 100, ma l'indirizzo di ciascuna unità può avere un valore compreso tra 1 e 127.

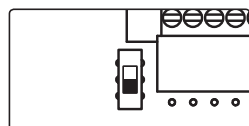
ALIMENTAZIONE NELLE VERSIONI CON MEMORIA VIDEO

Se il videocitofono è l'unico posto interno installato nel sistema (Es. videokit monofamiliare) l'alimentatore aggiuntivo non è richiesto. Impostare il dip-switch 8 sulla posizione ON per abilitare l'alimentazione dal BUS. Nella posizione OFF, l'alimentazione per la memoria video deve essere fornita da un alimentatore locale 12Vdc come per i monitor slave (vedi "Modo slave - SW3.4" a pagina 9).

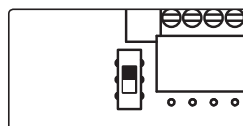
NB: non impostare il dip-switch 8 ad ON per più di un videocitofono sulla stessa linea BUS.

TERMINAZIONE LINEA BUS – JP1

Osservando il videocitofono dalla parte posteriore:



Muovere lo switch JP1 in alto per abilitare la terminazione

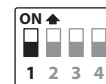


Muovere lo switch in JP1 basso per disabilitare la terminazione

Nel caso di più unità (citofoni o videocitofoni) collegate in parallelo (i conduttori del bus arrivano ai morsetti della prima unità per essere rilanciati alla seconda e così via in cascata fino ad un massimo di 4 unità), la terminazione deve essere abilitata solo sull'ultimo videocitofono della catena mentre deve essere disabilitata su tutti gli altri.

MODO DI INTERCOMUNICAZIONE – SW3.1

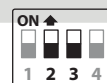
Questo switch determina la modalità di intercomunicazione: in posizione OFF (impostazione di fabbrica) è abilitata l'intercomunicazione tra unità (stesso indirizzo ma numero di interno diverso) nello stesso appartamento; in posizione ON è abilitata l'intercomunicazione tra appartamenti (diverso indirizzo).



In impianti dove nello stesso appartamento sono presenti più di un citofono/videocitofono ed è richiesta l'intercomunicazione tra appartamenti, solo uno dei citofoni/videocitofoni può essere impostato per questa funzione (SW3.1=ON, SW3.2=OFF, SW3.3=OFF) mentre gli altri devono essere impostati per l'intercomunicazione locale con indirizzo di interno a partire da "2" (slave). Il citofono/videocitofono così impostato potrà intercomunicare solo con le unità negli altri appartamenti mentre gli altri citofoni/videocitofoni locali potranno intercomunicare tra di loro.

NUMERO DI INTERNO – SW3.2..3

Se è abilitata l'intercomunicazione tra appartamenti (switch 1 di SW3 = ON), lasciare questi due switch come da impostazione di fabbrica (entrambi ad OFF). Se invece è attiva l'intercomunicazione nello stesso appartamento (switch 1 di SW3 = OFF), impostare gli indirizzi di interno a partire dall'indirizzo 1. Alla ricezione della chiamata, tutti i videocitofoni squilleranno, ma il video verrà mostrato solo dal vide-


SW3.2..3

2	3	NUMERO INT.
OFF	OFF	1 (default, master)
ON	OFF	2 (slave)
OFF	ON	3 (slave)
ON	ON	4 (slave)

Art. 6788 Videocitofono vivavoce digitale 7" a colori

ocitofono con indirizzo di interno uguale a 1.

MODO SLAVE - SW3.4

Questa impostazione è legata al modo di risposta dei videocitofoni quando ci sono più unità in parallelo (stesso indirizzo ma diversi interni). OFF (impostazione di fabbrica) = solo il videocitofono con interno uguale a 1 (master) mostra il video proveniente dal posto esterno all'arrivo della chiamata. ON = il videocitofono si accende mostrando il video proveniente dal posto esterno indipendentemente dal numero di interno: in tal caso il videocitofono deve essere alimentato localmente tramite un Art. 2321 o Art. AMR-12, vedere note di **12M** e **VA** sulla tabella "Segnali Morsetteria di Connessione" (nel caso di monitor a colori l'alimentazione locale è richiesta a partire dal terzo videocitofono slave).


SW3.4

Quando questo switch viene impostato ad ON per un videocitofono slave, deve essere impostato ad ON anche per il relativo videocitofono master.

SEGNALI MORSETTERIA DI CONNESSIONE	
BUS1	Ingresso BUS
BUS2	Ingresso BUS
GND	Massa
12M	Ingresso +12Vdc (Art. 323/12 o Art. AMR2-12) per versione con memoria video oppure per ingresso ausiliario di alimentazione (da utilizzare quando due o più videocitofoni slave squillano insieme con lo switch 4 dell' SW3 settato in ON)
GND	Massa
VA	Ingresso alimentazione +30Vdc (Art. 2321) da utilizzare quando due o più videocitofoni slave squillano insieme con lo switch 4 di SW3 settato in ON
C	Contatto pulito. Collegamento interno con NO quando il pulsante S è premuto.
NO	Contatto pulito. Collegamento interno con C quando il pulsante S è premuto.
	Max 35Vdc, 50mA
-DOL	LED ausiliario ingresso di alimentazione (massa)
+DOL	LED ausiliario ingresso di alimentazione (+12Vdc)
GND A	Massa
LB	Ingresso Loca Bell (attivo basso)
AL	Ingresso Allarme (non ancora implementato)

SPECIFICHE TECNICHE

Formato/Montaggio:	Videocitofoni Serie 6700 / da superficie
Pulsanti:	Si, 4
Programmazione:	Si, tramite i dip-switch accessibili dal retro del videocitofono e pulsanti
Controlli:	Volume della nota di chiamata, luminosità, contrasto e saturazione
Alimentazione:	Fornita dal BUS
Assorbimento:	A riposo (dip-switch 8 OFF): 0.6mA A riposo (dip-switch 8 ON): 80mA In funzione: 300mA
Temperatura di lavoro:	-10 +50 °C

MEMORIA VIDEO

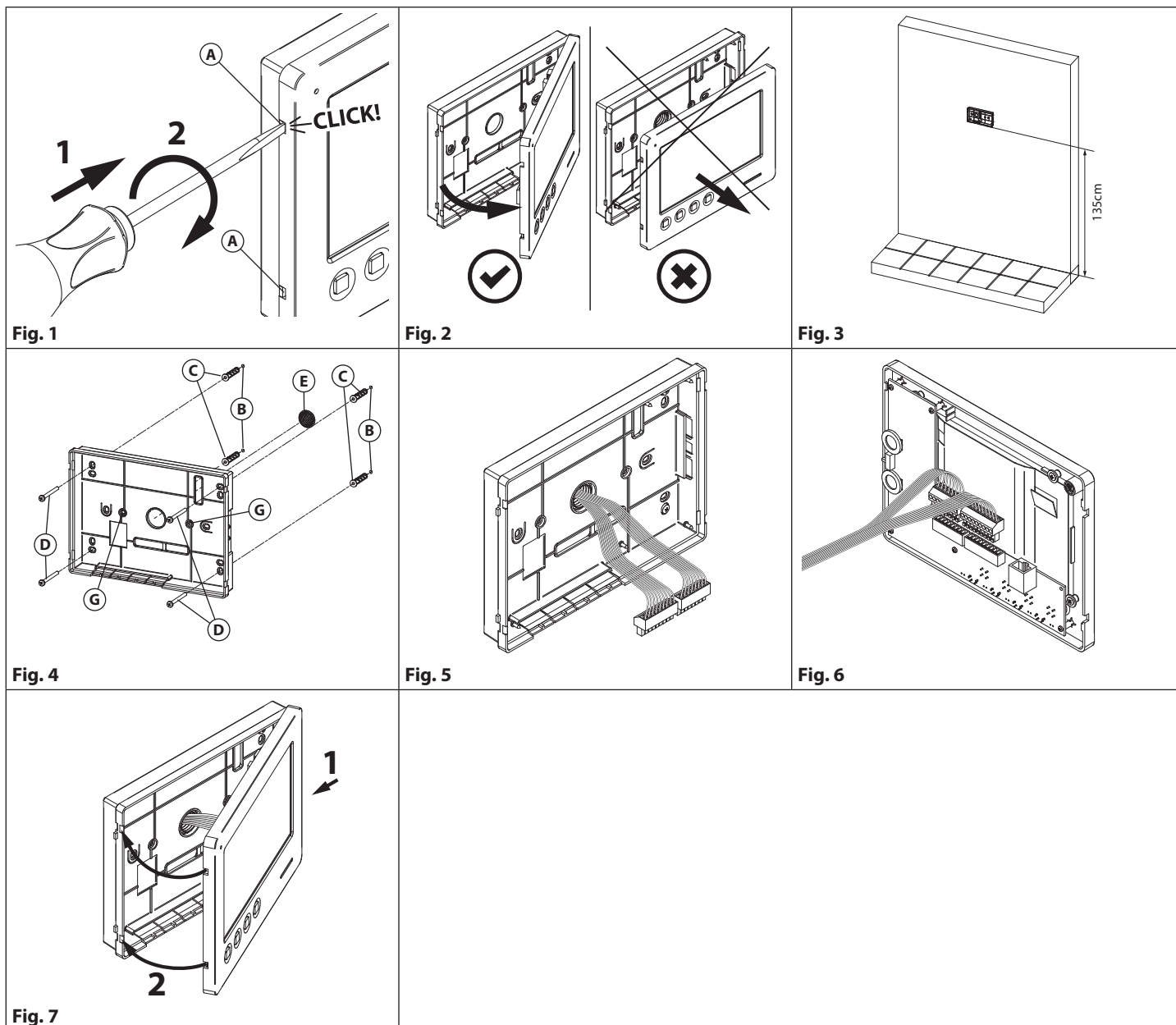
Questo dispositivo è disponibile anche nella versione con memoria video (Art. 6788/VM).


Se si è in possesso di questa versione, si prega di consultare il manuale utente "Memoria video Serie 6200, 6300, 6400 e 6700" (in inglese e italiano) per l'installazione e l'utilizzo.

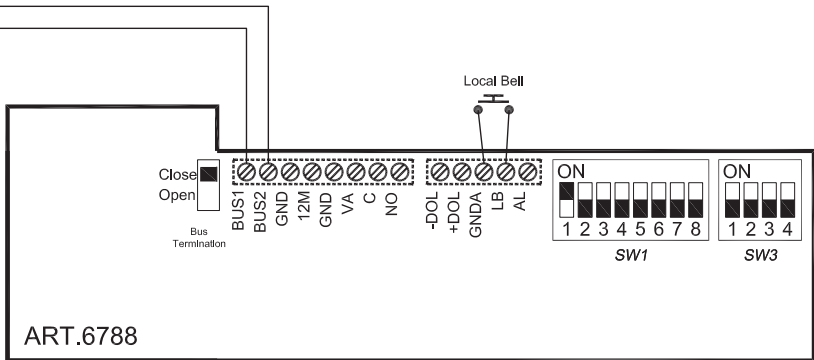
Il manuale è disponibile per il download: cliccare, fare tap o scansionare il codice QR.



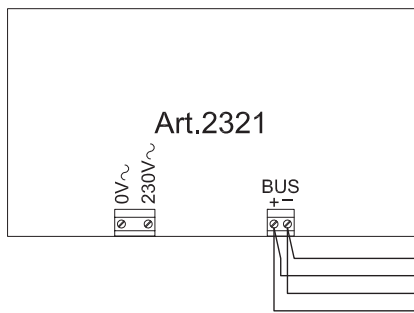
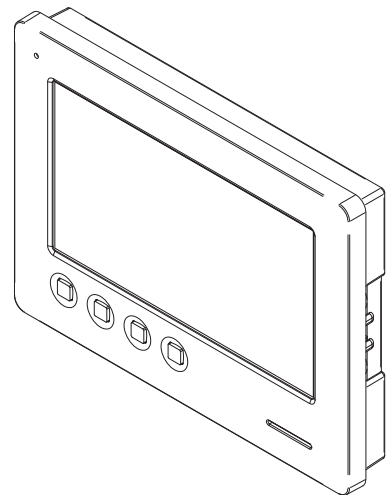
Serie 6700 Istruzioni di installazione a parete



1. Per installare il videocitofono è necessario aprirlo separando la base dal coperchio che ospita tutta l'elettronica dello stesso: inserire la punta di un giravite piatto da 5.5mm nella clip (A) dopodiché ruotare in senso orario fino a che non si udirà un "CLICK!". Ripetere la stessa operazione con l'altra clip come mostrato in Fig. 1.
2. Tirare verso l'esterno la parte sinistra del coperchio come mostrato in Fig. 2. **Non tirare il coperchio in direzione dritta.**
3. Appoggiare a parete la base del videocitofono ad una altezza di circa 135cm dal pavimento finito e prendere i riferimenti per i fori di fissaggio (B) (Fig. 4) tenendo presente che i conduttori (E) (Fig. 4) devono passare attraverso l'apertura (F) (Fig. 4). Se per l'uscita da parete dei conduttori si utilizza la scatola da incasso 503, murare la stessa in posizione verticale lasciando circa 140cm tra la base e il pavimento finito.
4. Facendo riferimento alla Fig. 4, realizzare i fori (B), inserire al loro interno i tasselli ad espansione (C) e fissare la base del videocitofono alla parete tramite le viti (D) avendo cura di passare i conduttori (E) attraverso la fessura (F). Se è stata utilizzata la scatola da incasso 503, fissare a parete la base tramite i fori (G) (a passo con le linguette di fissaggio della 503) utilizzando le viti (D).
5. Come mostrato in Fig. 5, eseguire il collegamento dei conduttori alle morsettiere mobili secondo lo schema fornito a corredo. Connettere le morsettiere all'elettronica ancorata al coperchio del videocitofono come mostrato in Fig. 6. e procedere al test dell'impianto prima di chiudere il videocitofono: i trimmer di regolazione del contrasto e saturazione immagine sono accessibili solo a videocitofono aperto. Per attivare il display e vedere i cambiamenti usare la funzione "Auto-accensione" premendo il pulsante . **N.B. durante il collaudo è necessario sostenere manualmente il peso del coperchio.**
6. Una volta testato l'impianto ed effettuate le necessarie regolazioni, procedere alla chiusura del videocitofono come mostrato in Fig. 7: agganciarlo prima nella parte destra quindi nella parte sinistra fino allo scatto dell'incastro.

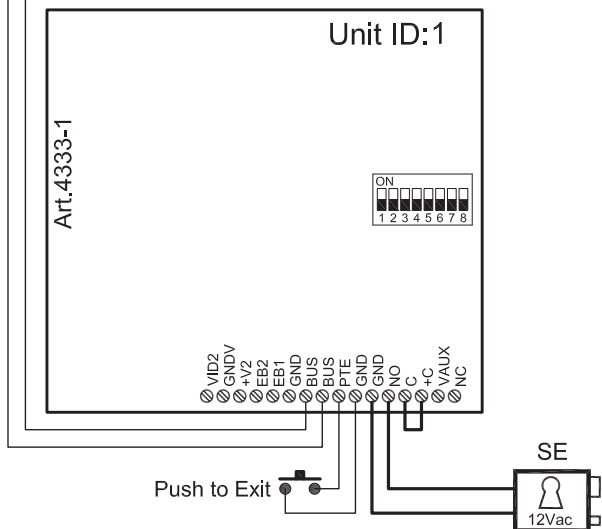
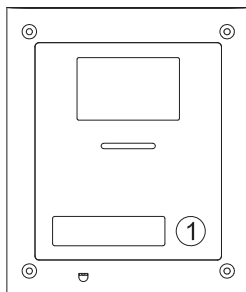



ART.6788
Extension N.1
Videophone:1

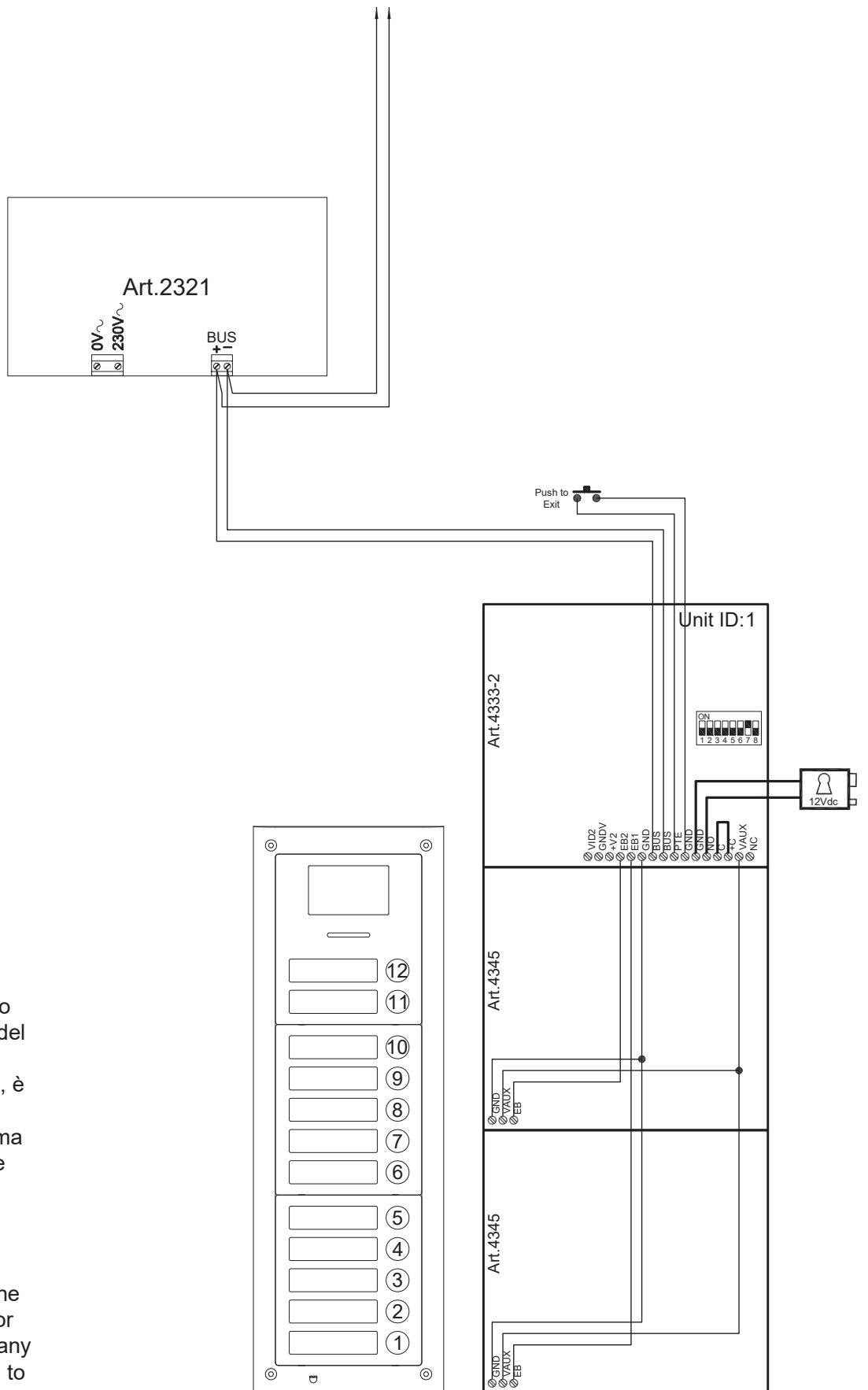


N.B.
Dopo ogni cambiamento nella programmazione del posto esterno, del videocitofono o del relè, è necessario togliere l'alimentazione al sistema e ripristinarla affinché le variazioni vengano recepite dai rispettivi dispositivi.

After each change on the programming of the door station, videophone or any other device connected to the system it is necessary to restart the system (power off then power on).



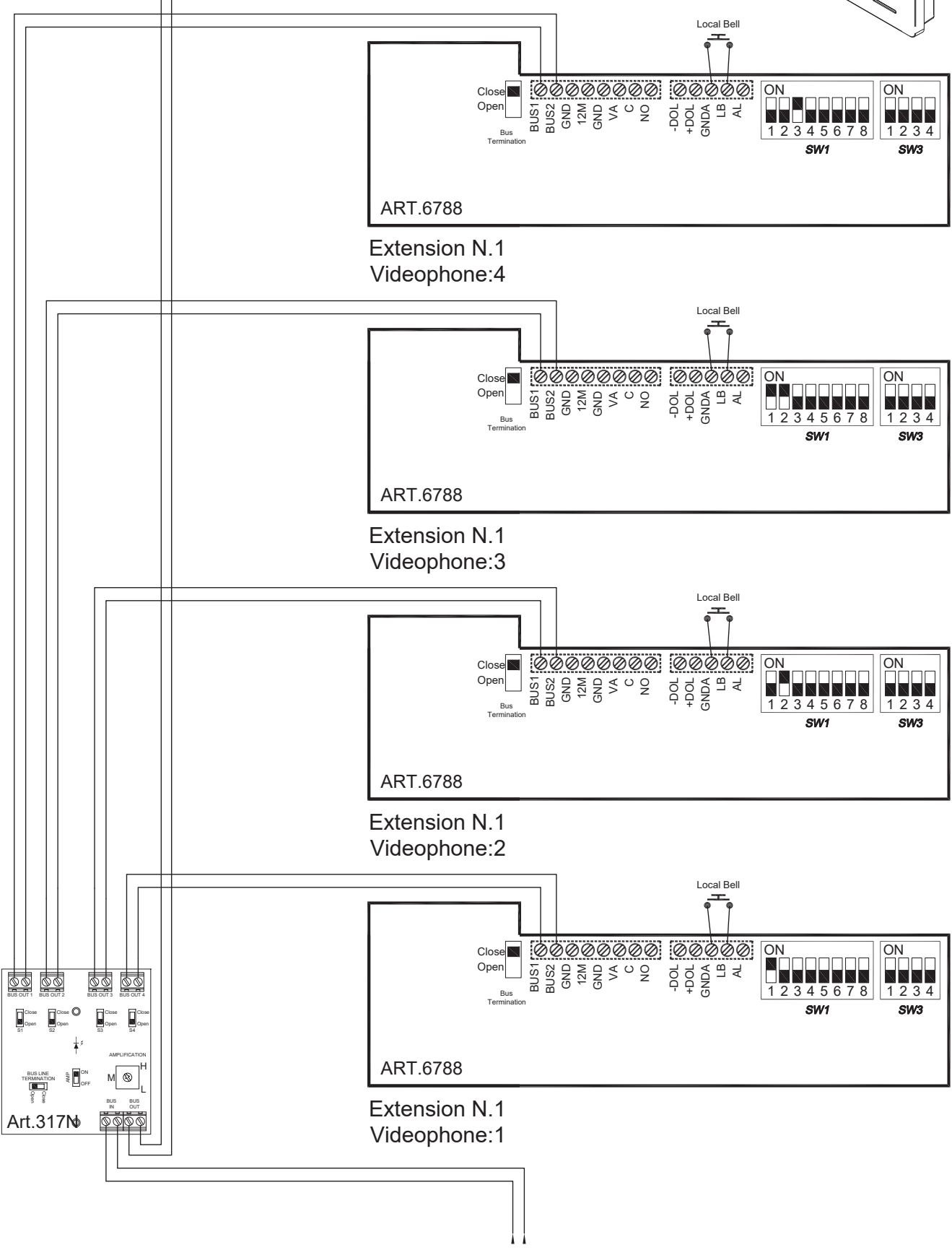
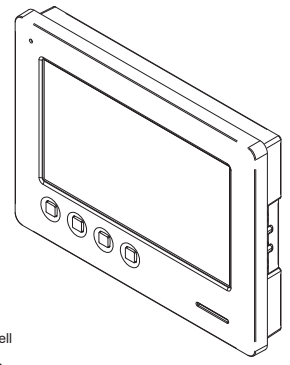
Titolo: ESVK-1/6788, ESVK-1S/6788 One Way Videokit		Data creazione: 17/02/2017	Foglio 1 / 1
Titolo: ESVK-1/6788, ESVK-1S/6788 Videokit Monofamiliare		Data modifica: 01/03/2017	
 Videx Electronics S.p.A. Via del Lavoro 1, 63846 Monte Gilberto (FM) Phone: +39 0734 631669 - Fax +39 0734 631669 www.videx.it - info@videx.it	Notes: .	Autore: Marco Rongoni	
	Notes: .	Cod.Filig: esvk-67h-001.dwg	



N.B.
 Dopo ogni cambiamento nella programmazione del posto esterno, del videocitofono o del relè, è necessario togliere l'alimentazione al sistema e ripristinarla affinché le variazioni vengano recepite dai rispettivi dispositivi.

After each change on the programming of the door station, videophone or any other device connected to the system it is necessary to restart the system (power off then power on).

Title: ESVK videokit expanded up to 12 apartments system		Data creazione: 01/06/2017	Foglio 1 / 2
Titolo: Videokit ESKV con espansione fino a 12 appartamenti		Data modifica: 01/06/2017	
Videx Electronics S.p.A. Via del Lavoro 1, 63846 Monte Giberto (FM) Phone: +39 0734 631669 - Fax +39 0734 631669 www.videx.it - info@videx.it		Notes: .	Autore: Marco Rongoni
		Notes: .	Cod. File: esvk-67h-006a.dwg



ART.6788

Extension N.1
Videophone:4

ART.6788

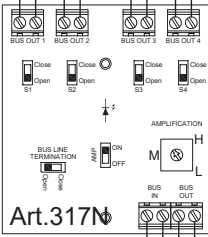
Extension N.1
Videophone:3

ART.6788

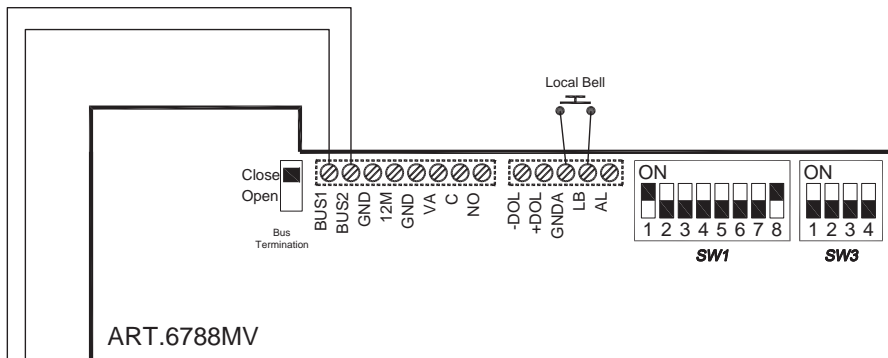
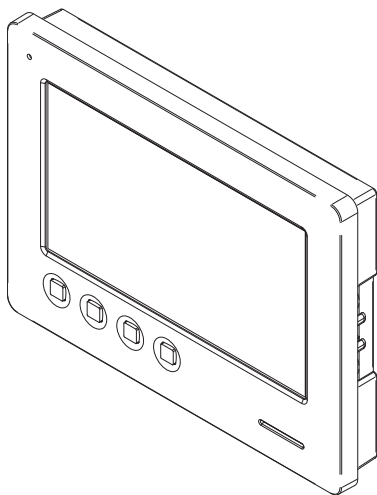
Extension N.1
Videophone:2

ART.6788

Extension N.1
Videophone:1

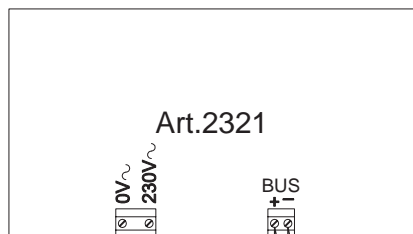


Art.317N



ART.6788MV

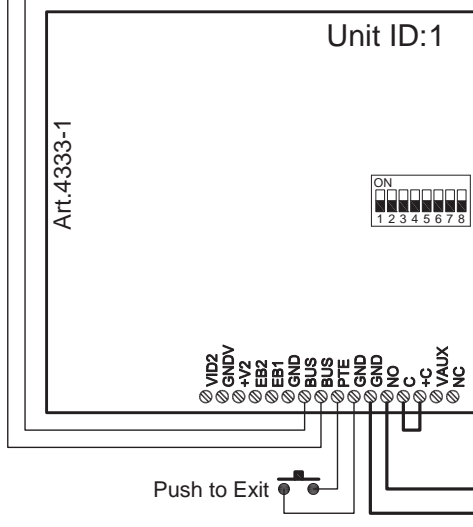
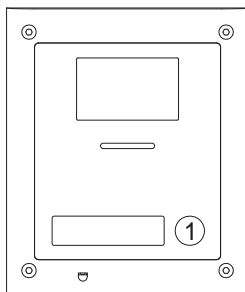
Extension N.1
Videophone:1



Art.2321

N.B.
Dopo ogni cambiamento nella programmazione del posto esterno, del videocitofono o del relè, è necessario togliere l'alimentazione al sistema e ripristinarla affinché le variazioni vengano recepite dai rispettivi dispositivi.

After each change on the programming of the door station, videophone or any other device connected to the system it is necessary to restart the system (power off then power on).



Unit ID:1

Art.4333-1

Title: ESVK-1/6788MV, ESVK-1S/6788MV One Way Videokit

Data creazione: 13/04/2017

Foglio 1 / 1

Titolo: ESVK-1/6788MV, ESVK-1S/6788MV Videokit Monofamiliare

Data modifica: 13/04/2017

Videx Electronics S.p.A.
Via del Lavoro 1, 63846 Monte Giberto (FM)
Phone: +39 0734 631669 - Fax +39 0734 631669
www.videx.it - info@videx.it

Notes:

Note:

Autore: Marco Rongoni

Cod. File: esvk-67h-007.dwg

ENG DISPOSAL

In accordance with the Legislative Decree no. 49 of 14 March 2014 "Implementation of the Directive 2012/19/EU on waste electrical and electronic equipment (WEEE)".

The crossed-out bin symbol on the equipment or on the packaging indicates that when the product reaches the end of its lifetime, it must be collected separately from mixed municipal waste. The user must, therefore, dispose of the equipment at the end of its lifetime in the suitable waste collection centres or bring it to the retailer during the purchase of a new equipment of equivalent type at the ratio of one-to-one. Furthermore, the user is allowed to dispose of the WEEEs of very small size (domestic appliances without any external dimension exceeding 25 cm (9.84 inches) for free to the retailers, without any purchase obligation. The correct waste disposal of the WEEEs contributes to their reuse, recycling and recovery and avoids potential negative effects on the environment and human health due to the possible presence of dangerous substances within them.


ITA SMALTIMENTO

Ai sensi del Decreto Legislativo 14 marzo 2014, n° 49 "Attuazione della direttiva 2012/19/UE sui rifiuti di apparecchiature elettriche ed elettroniche (RAEE)".

Il simbolo del cassonetto barrato riportato sull'apparecchiatura o sulla sua confezione indica che il prodotto alla fine della propria vita utile deve essere raccolto separatamente dagli altri rifiuti urbani misti. L'utente dovrà, pertanto, conferire l'apparecchiatura giunta a fine vita presso gli idonei centri di raccolta differenziata oppure riconsegnarla al rivenditore al momento dell'acquisto di una nuova apparecchiatura di tipo equivalente, in ragione di uno a uno. L'utente ha, inoltre, la possibilità di conferire gratuitamente presso i distributori, senza alcun obbligo di acquisto, per i RAEE di piccolissime dimensioni (per le apparecchiature di tipo domestico con nessuna dimensione esterna superiore a 25 cm). L'adeguata raccolta differenziata dei RAEE contribuisce al loro riutilizzo, riciclaggio e recupero ed evita potenziali effetti negativi sull'ambiente e sulla salute umana dovuti alla eventuale presenza di sostanze pericolose al loro interno.

FRA ÉLIMINATION

Conformément au décret législatif n° 49 du 14 mars 2014 relatif à l'« Application de la directive 2012/19 / UE relative aux déchets d'équipements électriques et électroniques (DEEE) ».

Le symbole de la poubelle barrée sur l'équipement ou sur son emballage indique que le produit en fin de vie utile doit être collecté séparément des autres déchets municipaux en mélange. L'utilisateur doit donc remettre l'équipement en fin de vie aux centres de collecte appropriés ou le restituer au revendeur lors de l'achat d'un nouveau type d'équipement équivalent, dans le rapport de un à un. De plus, l'utilisateur a la possibilité de conférer gratuitement aux distributeurs, sans aucune obligation d'achat, de très petits DEEE (pour les appareils ménagers sans dimensions extérieures supérieures à 25 cm). La collecte séparée adéquate des DEEE contribue à leur réutilisation, leur recyclage et leur valorisation et évite les éventuels effets négatifs sur l'environnement et la santé humaine en raison de la présence possible de substances dangereuses dans ceux-ci.

SPA ELIMINACIÓN

De conformidad con el Decreto legislativo n. 49 de 14 de marzo 2014 "Aplicación de la Directiva 2012/19/UE relativa a residuos de aparatos eléctricos y electrónicos (RAEE)".

El símbolo del contenedor tachado indicado sobre los aparatos o sobre los embalajes señala que el producto al final de su vida útil debe ser recogido separadamente de otros residuos municipales mezclados. Por tanto, el usuario deberá conferir los aparatos al final de su vida útil en los apropiados centros de recogida selectiva o devolverlos al revendedor al momento de la compra de nuevos aparatos equivalentes, en una relación de uno a uno. Además, el usuario tiene la posibilidad de entregar sin cargo a los distribuidores, sin ninguna obligación de compra, los RAEEs muy pequeños (para electrodomésticos sin dimensiones externas superiores a 25 cm).

La recogida selectiva apropiada de los RAEEs contribuye a su reutilización, reciclaje y valorización y evita potenciales impactos negativos sobre el medio ambiente y la salud humana debidos a la posible presencia de sustancias peligrosas dentro de ellos.

NLD VERWIJDERING

In overeenstemming met het Wetsbesluit nr. 49 van 14 maart 2015 "Implementatie van de Richtlijn 2012/19/EU inzake afgedankte elektrische en elektronische apparaten (AEEA)".

Het doorgekruiste vuilnisbaksymbool op het apparaat of de verpakking geeft aan dat het product aan het einde van zijn levensduur niet samen met het gewone huisvuil weggegooid mag worden. De gebruiker moet het apparaat aan het einde van zijn levensduur inleveren bij een gepast inzamelpunt of de winkel waar hij een nieuw apparaat van een gelijksoortig type zal kopen. De gebruiker kan tevens AEEA's van een zeer klein formaat (huishoudapparaten met een buitenafmeting kleiner dan 25 cm (9,84 inch)) gratis en zonder enige aankoopverplichting bij handelaars inleveren. Een juiste verwijdering van AEEA's draagt bij tot hergebruik, recycling en terugwinning, en voorkomt potentiële negatieve effecten op het milieu en de menselijke gezondheid door de mogelijke aanwezigheid van gevaarlijke stoffen.

MANUFACTURER FABBRICANTE FABRICANT FABRICANTE FABRIKANT الشركة المصنعة	VIDEX ELECTRONICS S.P.A. Via del Lavoro, 1 63846 Monte Giberto (FM) Italy Tel (+39) 0734 631669 Fax (+39) 0734 632475 www.videx.it - info@videx.it	
CUSTOMER SUPPORT SUPPORTO CLIENTI SUPPORTS CLIENTS ATENCIÓN AL CLIENTE KLANTENDIENST خدمة العملاء	VIDEX ELECTRONICS S.P.A. www.videx.it - technical@videx.it Tel: +39 0734-631669 Fax: +39 0734-632475	UK Customers only: VIDEX SECURITY LTD www.videxuk.com Tech Line: 0191 224 3174 Fax: 0191 224 1559

*Main UK office:***VIDEX SECURITY LTD**

1 Osprey Trinity Park
Trinity Way
LONDON E4 8TD
Phone: (+44) 0870 300 1240
Fax: (+44) 020 8523 5825
www.videxuk.com
marketing@videxuk.com

*Northern UK office:***VIDEX SECURITY LTD**

Unit 4-7
Chillingham Industrial Estate
Chapman Street
NEWCASTLE UPON TYNE - NE6 2XX
Tech Line: (+44) 0191 224 3174
Phone: (+44) 0870 300 1240
Fax: (+44) 0191 224 1559

*Greece office:***VIDEX HELLAS Electronics**

48 Filolaou Str.
11633 ATHENS
Phone: (+30) 210 7521028
(+30) 210 7521998
Fax: (+30) 210 7560712
www.videx.gr
videx@videx.gr

*Danish office:***VIDEX DANMARK**

Hammershusgade 15
DK-2100 COPENHAGEN
Phone: (+45) 39 29 80 00
Fax: (+45) 39 27 77 75
www.videx.dk
videx@videx.dk

*Benelux office:***NESTOR COMPANY NV**

E3 laan, 93
B-9800 Deinze
Phone: (+32) 9 380 40 20
Fax: (+32) 9 380 40 25
www.videx.be
info@videx.be

*Dutch office:***NESTOR COMPANY BV**

Business Center Twente (BCT)
Grotestraat, 64
NL-7622 GM Borne
www.videxintercom.nl
info@videxintercom.nl



The product is CE marked demonstrating its conformity and is for distribution within all member states of the EU with no restrictions. This product follows the provisions of the European Directives 2014/30/EU (EMC); 2014/35/EU (LVD); 2011/65/EU (RoHS); CE marking 93/68/EEC.

Il prodotto è marchiato CE a dimostrazione della sua conformità e può essere distribuito liberamente all'interno dei paesi membri dell'Unione Europea UE. Questo prodotto è conforme alle direttive Europee: 2014/30/UE (EMC); 2014/35/UE (LVD); 2011/65/UE (RoHS); marcatura CE 93/68/EEC.

Le produit est marqué CE à preuve de sa conformité et peut être distribué librement à l'intérieur des pays membres de l'union européenne EU. Ce produit est conforme aux directives européennes 2014/30/EU (EMC); 2014/35/EU (LVD); 2011/65/EU (RoHS); marquage CE 93/68/EEC.

El producto lleva la marca CE que demuestra su conformidad y puede ser distribuido en todos los estados miembros de la unión europea UE. Este producto cumple con las Directivas Europeas 2014/30/EU (EMC); 2014/35/EU (LVD); 2011/65/EU (RoHS); marca CE 93/68/EEC.

Het product heeft de CE-markering om de conformiteit ervan aan te tonen en is bestemd voor distributie binnen de lidstaten van de EU zonder beperkingen. Dit product volgt de bepalingen van de Europese Richtlijnen 2014/30/EU (EMC); 2014/35/EU (LVD); 2011/65/EU (RoHS); CE-markering 93/68/EEG.

يحمل المنتج علامة التوافق الأوروبي CE لإظهار توافقه مع المواصفات ذات الصلة وإمكانية توزيعه في كافة دول الاتحاد الأوروبي بدون أية قيود. يلبّي هذا المنتج جميع متطلبات التوجيهات الأوروبية 2014/30/UE (EMC); 2014/35/UE (LVD); 2011/65/UE (RoHS) - علامة المطابقة للمواصفات الأوروبية 93/68/EEC.

